

PARÇA KODU PART CODE	PARÇA ADI PART NAME	ERKEK TERMINAL MALE TERMINAL	s ÖLÇÜSÜ (KALINLIK) s MEASURE (THICKNESS)	Malzeme Material	Kaplama Coating
TLIF 5004.80 RP	6.3 YASSI TIRNAKLI DIŞİ FİŞ =RP=	0.80	0.38±0.05	(CuZn30) Pirinç / Brass	
TLIF 5004.80 RPK	6.3 YASSI TIRNAKLI DIŞİ FİŞ =RPK=	0.80	0.38±0.05	(CuZn30) Pirinç / Brass	Kalay / Sn (3-5µ)
TLIF 5004.80 RÇN	6.3 YASSI TIRNAKLI DIŞİ FİŞ =RÇN=	0.80	0.40±0.05	Nikel kaplı çelik / Nickel Plated Steel	Nikel / Ni (>1.5µ)

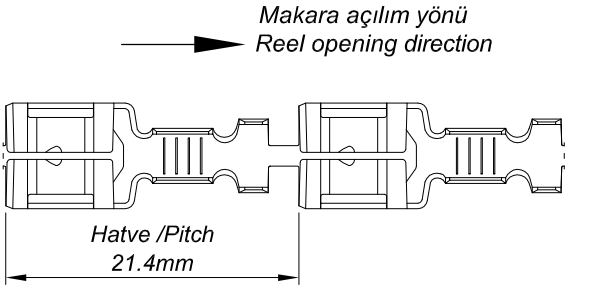
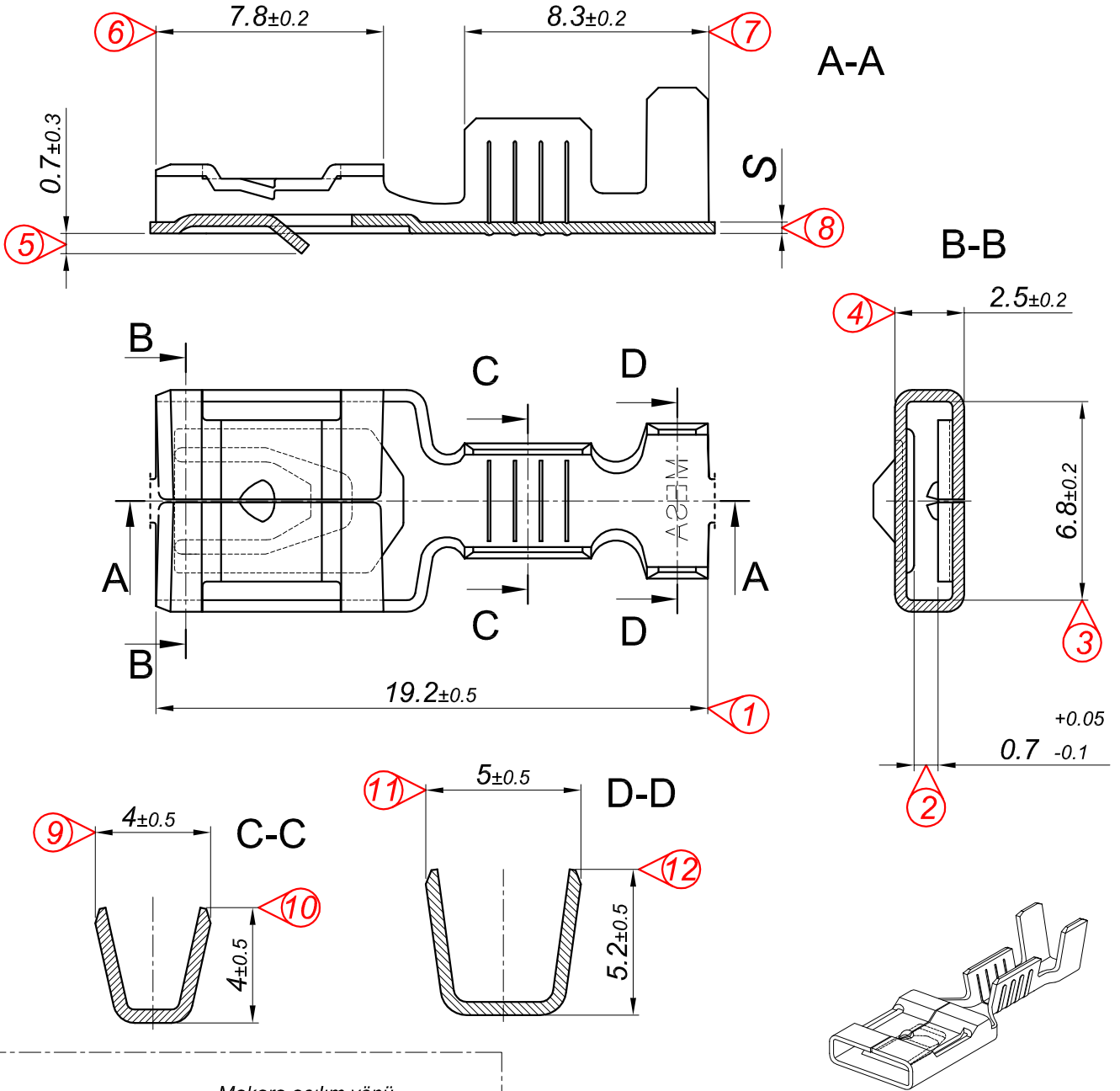

Kablo Kesiti
Wire Section : 1.00 - 2.50 mm²

Resim üzerinden ölçü almayınız
do not measure on drawing

Tarih / Date	11.09.2017	İmza / Signature	Ölçek / Scale	02	Tırnak Form Yapısı Değiştirildi, Ölçü değişikliği olmadı.	24.05.2021
Çizen / Desing	M.Yağcı			03	Tırnak Form Yapısı Değiştirildi, 1.2±0.3 olan Tırnak yükseklik ölçüsü 0.7±0.3 olarak değiştirildi.	01.04.2021
Onay / Approval	Ç.Yeşil		5 / 1	01	Tırnak Form Yapısı Değiştirildi, Alt Nokta kaldırıldı, 0.7±0.3 olan Tırnak yükseklik ölçüsü 1.2±0.3 olarak değiştirildi.	17.06.2019
				No	01 Yeni Kalıp Yapılmış, Ölçüler yeniden düzenlendi.	27/03/2019
					Değişiklik / Revision	Tarih/Date



Parça Adı:
Part Name **6.3 YASSI TIRNAKLI DIŞİ FİŞ**

Parça Kodu:
Part Code **TLIF 5004**